

Terrassensanierung Bergstrasse 33, Luzern

Auftraggeber: Suva, Fluhmattstrasse 1, Luzern
 Generalplaner: enorm32 Architekten, Luzern

Projektbeschreibung

Das Objekt Bergstrasse 33 wurde 1924 erstellt. Die südseitige Terrasse wurde in dieser Zeit mehrere Male baulich verändert und saniert. Die darunter liegenden Räume sind teilweise beheizt und weisen Verfärbungen durch eindringendes Wasser auf. Als Ursache hat sich das undichte Flachdach erwiesen. Dieses sollte saniert werden. Die Natursteinarbeiten wiesen massive Aussinterungen auf und der Aussenputz war abgeplatzt. Die Aussinterungen waren auf die fehlende Drainage, die Putzschäden auf eindringendes Oberflächenwasser zurückzuführen. Die Feuchteschäden im Sockelbereich und deren Ursachen, wurden durch das Büro enorm32 Architekten nicht untersucht. Das Gebäude ist im Inventar der Denkmalpflege der Stadt Luzern von 1974/77 erfasst und als schutzwürdig klassiert. Weiter ist das Gebäude im Bauinventar der Stadt Luzern (behördenverbindlich) als erhaltungswert klassiert. Es fand eine Begehung und Besprechung der Detailausbildung mit der städt. Denkmalpflege statt. Folgende Massnahmen wurden getroffen. Die Geländer und Leuchten wurden demontiert und saniert. Der gesamte Flachdachaufbau auf der Terrasse (EG), den Treppen und der Loggia (UG) und die Fenstertürschwellen abgebrochen. Der Fassadenputz ist bis auf das Mauerwerk entfernt und für den Flachdachanschluss vorbereitet. Der Flachdachaufbau und der Deckbelag wurden erneuert und eine Drainageschicht eingebaut. Der Fassadenputz, wo hohl, ist abgeschlagen und der Deckputz unterhalb der Terrasse EG vollständig erneuert worden. Sämtliche Schlosserarbeiten, der Fassadenputz, die Fensterläden sind frisch gestrichen, wenn erforderlich mit den notwendigen Vorbehandlungen.

Leistung enorm 32 Architekten
 Projektierung, Ausführung, Bauleitung

Kenndaten
 Kosten (BKP 1-9) 600'000 CHF
 Planung 2011
 Realisierung 2011/2012

Referenz
 Kaspar Lo Presti, Bereichsleiter Baumanagement, suva
 Tel: 041 419 60 37

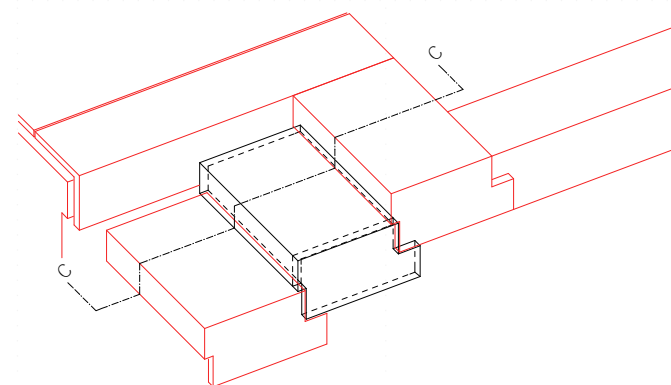

Schema Trittstufen mit Seitenschürze

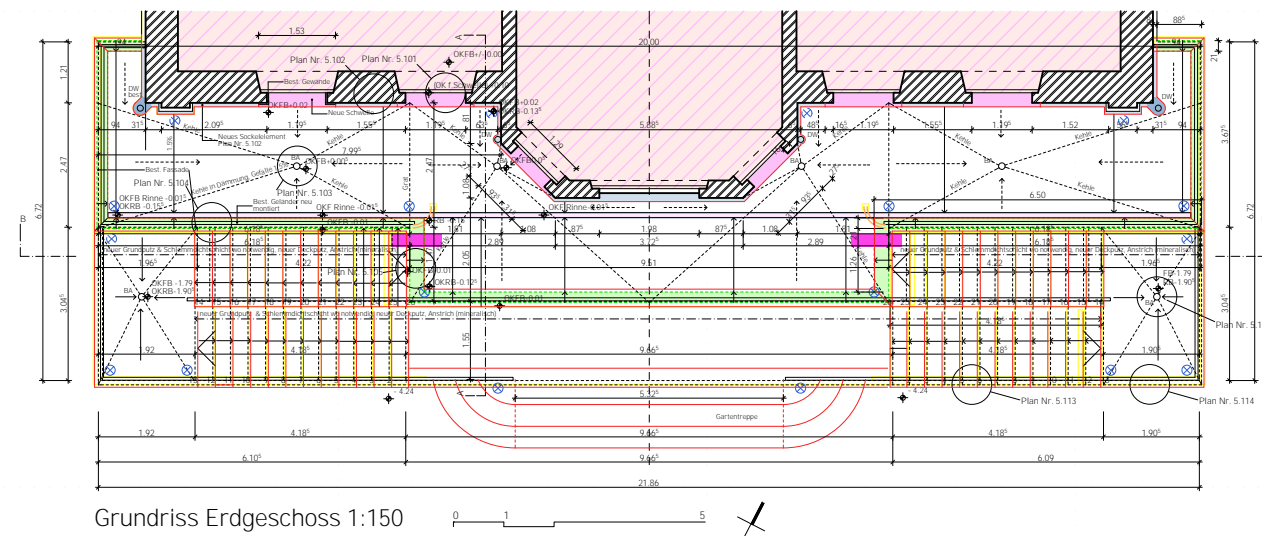

Grundriss Erdgeschoss 1:150

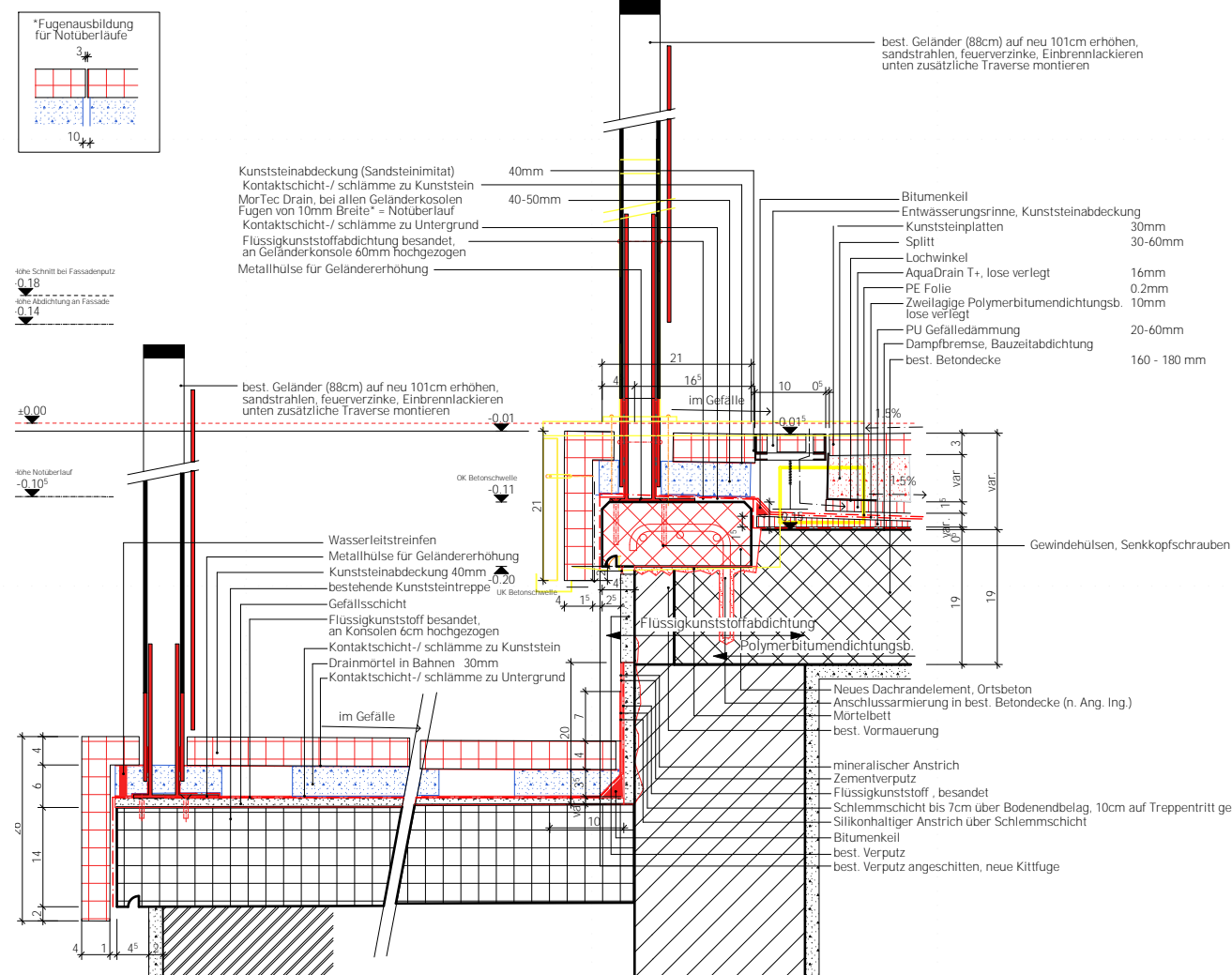

Dachranddetail 1:10



Gesamtansicht



Detailansicht restauriertes Geländer



Treppenaufgang nach der Sanierung



Treppenaufgang und Terrasse vor der Sanierung